

DEVELON

Kolové nakladače

DL220-7

DL250-7



	DL220-7	DL250-7
Maximální výkon	162 k	174 k
Provozní hmotnost	13,3 t	13,9 t
Objem lžice	2,2 m ³	2,5 m ³





**KOLOVÉ NAKLADAČE DEVELON
DL220-7 A DL250-7:**

SEZNAMTE SE S NOVOU GENERACÍ STROJŮ DEVELON

**Zvyšte svou produktivitu s novými kolovými
nakladači Develon DL220-7 a DL250-7.**

**Kombinace výjimečného výkonu a toho
nejkvalitnějšího zpracování, jejímž výsledkem
jsou stroje pracující na špičkové úrovni.**



Modely DL220-7 a DL250-7 zvyšují váš výkon po všech stránkách

Působivá vylamovací síla a vysoká trakce usnadňují práci a umožňují vám poradit si i s těmi nejnáročnějšími materiály.

- Výkonný hydraulický systém umožňuje pracovat rychle a efektivně.
- Motor Develon DLo6 poskytuje sílu, kterou potřebujete, a to při současném plnění environmentálních předpisů Stage V.

Kombinace těchto vlastností poskytuje kolovým nakladačům Develon vynikající sílu při průniku a zajišťuje optimální zatížení lžice v každém cyklu.

ŠPIČKOVÝ VÝKON A PALIVOVÁ ÚČINNOST

EKOLOGICKY ŠETRNÁ SÍLA

Modely DL220-7 a DL250-7 jsou poháněny motorem Develon DLo6, který vyhovuje emisním předpisům Stage V. Vysokotlaké vstřikování paliva a přesné časování zajišťují vysoce účinné využití paliva a dokonalé spalování. Systém dodatečné úpravy se skládá z modulu selektivní katalytické redukce, oxidačního katalyzátoru a filtru pevných částic s dlouhou životností, které snižují emise bez nutnosti použití ventilu EGR (recirkulace výfukových plynů).

EFEKTIVNÍ ŘÍZENÍ VÝKONU

Můžete si vybrat ze 3 různých pracovních režimů motoru – Eco, Standard a Power – přičemž funkce Power-up vám umožní přepnout parametry na vyšší úroveň pracovního režimu s kratšími intervaly řazení převodů plným sešlápnutím plynového pedálu.

UŠETŘETE PALIVO, UŠETŘETE PENÍZE

- Automatický volnoběh

Standardní funkce automatického volnoběhu automaticky snižuje otáčky motoru na pohotovostní volnoběh několik sekund po zastavení pohybu volantu, ovládací páky řazení a plynového pedálu. To snižuje hluk, usnadňuje komunikaci na staveništi a šetří palivo. Když pohnete ovládacími prvky, nakladač se automaticky vrátí do pracovního volnoběhu.

- Automatické vypnutí

Je-li aktivováno, motor se automaticky vypne, jakmile doba volnoběhu dosáhne stanoveného uplynulého času (3 až 60 minut).

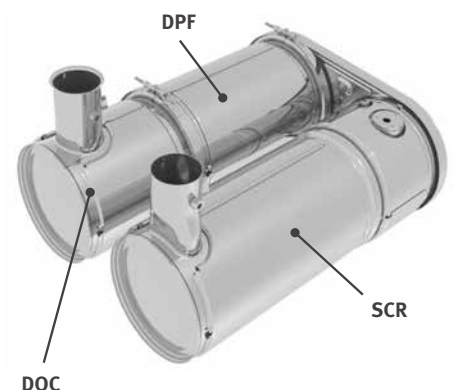



SPOLEHLIVOST – PO CELOU DOBU ŽIVOTNOSTI

Ve své profesi potřebujete vybavení, na které se můžete spolehnout. Ve společnosti Develon považujeme trvanlivost a spolehlivost za základ při vývoji našich strojů. Naše materiály a struktury podléhají přísným testům pevnosti a odolnosti v těch nejextrémnějších podmínkách.

NAVRŽENO PRO DLOUHODOBÝ, VŠESTRANNÝ VÝKON V NÁROČNÝCH PODMÍNKÁCH

HNACÍ ÚSTROJÍ

Převodovka Develon má 5 rychlostních stupňů za účelem zvýšení akceleračního výkonu, zejména při stoupání s uzamknutím. Převodové poměry jsou optimalizovány a plynulé řazení bez rázů přispívá k celkově vysoké míře pohodlí obsluhy. Stejně tak je maximalizována trakční síla. Tyto vlastnosti společně umožňují vysokou pracovní rychlost za všech podmínek.

NÁPRAVA

Nová silnější náprava vám umožní přepravovat větší náklad.

- Diferenciály s omezeným prokluzem vpředu a vzadu automaticky zajišťují maximální trakci a snadnou jízdu přes měkký a blátivý terén bez nutnosti použít ruční uzávěrku diferenciálu.
- Hydraulická uzávěrka diferenciálu vpředu se aktivuje automaticky a zajišťuje maximální tažnou sílu při 100% uzavření a snadné řízení. Blátivé a kluzké oblasti může obsluha projíždět s využitím manuálního nožního ovládání. Tyto funkce rovněž snižují riziko smyku a zabraňují nadměrnému opotřebením pneumatik.
- Brzdové kotouče v planetových redukčních převodech jsou zesíleny, a zajišťují tak dlouhé hodiny provozu a snadný přístup za účelem údržby.

ROBUSTNOST A SPOLEHLIVOST

Návrhu a výrobě konstrukčních prvků věnujeme velkou pozornost. K zajištění prodloužené životnosti hlavních částí konstrukce, jako je podvozek, spoje a zvedací rameno, využíváme analýzu konečných prvků. Po fázi modelování se na nich provádí intenzivní laboratorní a terénní testování v extrémních podmínkách. Průběžná statistická analýza slouží k neustálému zvyšování spolehlivosti.

ODOLNÉ OCELOVÉ SOUČÁSTI

Zadní části – například mřížka chladiče, kapota motoru a blatníky – jsou vyrobeny z odolné oceli. Jejich konstrukce rovněž umožňuje snadnou opravu, což snižuje nutnost jejich výměny v případě poškození.

VÝFUK

Vnitřní výfukové potrubí nasává vzduch z motorového prostoru přes vnější trubku – tento „komínový“ efekt zajišťuje konstantní cirkulaci vzduchu a zabraňuje usazování hořlavých materiálů na horkých částech.

RYCHLÉ DOBY CYKLU

Celá řada kolových nakladačů Develon je pečlivě navržena pro dokonalou rovnováhu mezi rychlostí a ovladatelností – můžete tak využívat výhod optimální produkce. Pístová čerpadla s variabilním zdvihovým objemem u všech modelů umožňují kolovým nakladačům Develon vyrovnat se s náročnými úkoly s minimální spotřebou paliva a multifunkčním ovládáním zvedacího ramena a lžice.

PLNÉ BLATNÍKY

Kolové nakladače Develon jsou standardně vybaveny plnými blatníky a ochrannými kryty proti blátu, aby zůstaly čisté a zabránilo se stříkání bláta na okna nebo nehodám na kluzkých schodech. Zvětšené přední blatníky chrání přední okna a zajišťují maximální výhled pro obsluhu.

POMOC PŘI ŘÍZENÍ

- Automatická převodovka s plynulým řazením
- Automatické podřazení převodového stupně
- Automatická hydraulická uzávěrka diferenciálu (HDL)
- Automatický systém izolace zatížení (LIS)
- Funkce automatického vyhození u zvedacího ramena
- Automatický návrat do pozice hloubení
- Automatický reverzní ventilátor
- Automatické uzamykání na měniči točivého momentu (k dispozici s 5stupňovou automatickou převodovkou Powershift s uzamknutím)





2

3

4

1

8

VYSOCE POHODLNÉ OVLÁDÁNÍ



1. Develon Smart Touch
2. Intuitivní panel měřidel
3. Volant nastavitelný ve všech směrech
4. Integrovaná loketní opěrka s joystickem
5. Ovládací panel
6. Držáky nápojů
7. Úložné prostory
8. Prémiové sedadlo s tříbodovým bezpečnostním pásem

NASTAVITELNÝ SLOUPEK ŘÍZENÍ

Náklon sloupku řízení a teleskopické pohyby můžete snadno nastavit tak, aby odpovídaly vaší preferované pozici, díky čemuž můžete zvýšit vaše pohodlí při jízdě a vyhnout se při práci únavě.

DEVELON SMART TOUCH

- Snadno čitelný a ovladatelný 8" dotykový displej sdružuje všechny funkce na jediném místě.
- Všechny informace o stroji, nastavení, zadní kameře, ovládání klimatizace, multimédiích.
- Funkce nápovědy – obsluha rychle a snadno porozumí všem funkcím, aniž by musela nahlížet do návodu k obsluze.

ELEKTRONICKÝ JOYSTICK

Zkraťte své doby cyklu pomocí plně integrovaného elektronického joysticku v pravé loketní opěrce. Nastavení citlivosti a prevence otřesů jsou navrženy tak, aby zajistily maximální ovladatelnost stroje a pohodlí obsluhy. Méně pohybů při opakujících se úkonech s funkcí automatického vyrovnání.

- Návrat k hloubení

Snímače na zvedacím ramenu a závěsu lžice vám umožňují změnit nastavení „návratu k hloubení“ přímo z kabiny. Válce a břit se vracejí pokaždé do stejné pozice, což umožňuje efektivnější a konzistentnější práci.

- Vyhození zvedacího ramena

Nastavte maximální výšku zdvihu pro práci uvnitř budov nebo jiných oblastí s výškovým omezením. Jednoduše potáhněte zpět na ovládacím joysticku pro přechod na manuální ovládání.

LUXUSNÍ SEDADLO

Vylepšené vysoce pohodlné sedadlo se svislým a vodorovným nízkofrekvenčním odpružením, pneumatickou bederní opěrkou, vyhříváním a tříbodovým bezpečnostním pásem s ikonou alarmu na panelu měřidel a v Develon Smart Touch.





POSAĎTE SE V OBCHODNÍ TŘÍDĚ

Díky ergonomickým ovládacím prvkům a přehlednému barevnému monitoru máte stroj pevně ve svých rukou.

NAPROSTÁ KONTROLA ZCELA JEDNODUŠE

DEVELON SMART KEY

Přinášíme standardy a pohodlí ze světa automobilů do oblasti stavebních strojů

- Funkce vyhledávání
- Funkce osvětlení při příchodu/odchodu
- Vzdálené otevírání dveří
- Bezklíčové startování motoru

SYSTÉM DEVELON SMART GUIDANCE

Zvyšte svůj výkon a snižte spotřebu paliva na základě doporučení systému. Stroj automaticky sleduje a analyzuje strategii jízdy a doporučuje, jak zlepšit nastavení.

PROSTORNÁ KABINA

Přepracovaný interiér nabízí z hlediska obsluhy mnohem větší, tišší a pohodlnější prostředí, což zvyšuje bezpečnost a produktivitu a pomáhá obsluze lépe se při práci koncentrovat. Větší prostor pro nohy díky přepracované poloze plynového a brzdového pedálu. Zvětšený úložný prostor a umístění chladicího boxu zvyšují pohodlí obsluhy. Vylepšený klimatizační systém s optimalizovanou cirkulací vzduchu zajišťuje příjemné pracovní prostředí.

VIDITELNOST

Kompletně přepracovaná kabina zvyšuje pohodlí a bezpečnost obsluhy. Zvětšené přední sklo umožňuje lepší viditelnost směrem dopředu, zatímco větší zrcátka rozšiřují výhled obsluhy po stranách a směrem dozadu – zajišťují tak maximální bezpečnost chodců i stroje a současně zvyšují produktivitu.

POHODLNÉ AUTOMATICKÉ ZVEDACÍ RAMENO

Ušetřete čas a omezte počet operací s novou funkcí vyrovnávání lžice. Automaticky vraťte lžici do pozice hloubení z pozice zpětného pohybu nebo vyklápění. Automatická funkce je k dispozici také pro pozice zvedacího ramena.

SNADNÝ VSTUP A VÝSTUP

Záchytná madla a odsazené stupně s protiskluzovými povrchy poskytují bezpečný a snadný přístup do kabiny a snadný výstup po dokončení práce. Dveře lze otevřít o 180° – a uzamknout je v otevřené poloze – pro zajištění širokého otvoru pro pohyb dovnitř a ven ze stroje.



ZVYŠTE ZISKY, PRODUKTIVITU A PALIVOVOU ÚČINNOST

SÍLA A INTELIGENCE – VÍTĚZNÁ KOMBINACE!

Díky ohromné výšce zdvihu a kapacitě v kombinaci s dostatečným točivým momentem umožňujícím zakousnout se i do těch nejtvrdějších materiálů jsou kolové nakladače Develon při činnostech nabírání, přenášení a nakládání o krok dále. Je to váš nástroj, který usnadní těžké práce, zpříjemní delší dny a učiní každou minutu produktivnější a výnosnější.

ZVÝŠENÍ VAŠÍ PRODUKTIVITY

- Ovládání jízdy – systém izolace zatížení
- Funkce automatického vyrovnávání lžice
- Odpružení koncového zdvihu pro plynulé pohyby ramena a pracovních nástrojů
- Optimalizovaný program řazení

MAXIMÁLNÍ BEZPEČNOST

- Zadní kamera
- Madla pro zajištění bezpečné údržby
- K dispozici až 12 LED pracovních světel
- Zpětná zrcátka s možností elektrického nastavení
- Tříbodový bezpečnostní pás

PŘIPRAVEN PRO VŠESTRANNOST

- Příslušenství plně přizpůsobené pro danou aplikaci
- Široký výběr pneumatik
- K dispozici ventil 4. cívky



MAXIMALIZACE DOBY PROVOZUSCHOPNOSTI

- Masivní rám
- Chladič se širokými žebry a reverzibilní ventilátor
- Správa vozového parku DEVELON Fleet Management Web

POHODLÍ OBSLUHY JAKO V OBCHODNÍ TŘÍDĚ

Nová prostorná kabina nabízí příjemné prostředí pro obsluhu a špičkový výhled do všech stran. Vše je soustředěno okolo vysoce pohodlného sedadla s tříbodovým bezpečnostním pásem pro zajištění maximální bezpečnosti obsluhy. Joystick je plně integrován do pravé loketní opěrky sedadla. Elektricky nastavitelné zadní zrcátko přispívá k maximálnímu pohodlí obsluhy.



VŠE V JEDNOM PRO ZAJIŠTĚNÍ LEPŠÍHO VÝKONU

Všechny důležité funkce jsou snadno dostupné na Develon Smart Touch

- Nastavení stroje
- Zadní kamera
- Rádio
- HVAC
- Develon Smart Guidance

VYŠŠÍ ÚČINNOST PALIVA

Modely DL220-7 a DL250-7 jsou vybaveny výkonným novým motorem s nízkou spotřebou paliva – bez nutnosti použití ventilu EGR (recirkulace výfukových plynů).

I.C.C.O. (INTELIGENTNÍ VYPNUTÍ SPOJKY)

Potřebujete větší výkon motoru pro rychlost zvedacího ramena? Při nižších rychlostních stupních jednoduše sešlápněte levý brzdový pedál, abyste vyřadili převodovku. Vyřadíte automatický vypínač převodovky pomocí panelu spínačů, abyste se mohli snadněji rozjet na svahu.

MĚNIČ TOČIVÉHO MOMENTU S FUNKCÍ UZAMKNUTÍ

Modely DL220-7 a DL250-7 také nabízí uzamknutí měniče točivého momentu. Když je tato funkce aktivována, motor se automaticky připojuje přímo k převodovce (v závislosti na rychlosti a jízdním odporu), a to již od 2. převodového stupně. Přebírá plný výkon motoru bez hydraulického prokluzu – čímž se výrazně zvyšuje rychlost na svahu. Tato funkce vám může ušetřit až 10 % nákladů na palivo.





JEDNODUCHÁ ÚDRŽBA S MAXIMÁLNÍ DOBOU PROVO- ZUSCHOPNOSTI

CHLADICÍ SOUPRAVA

Chladiče se širokou roztečí žebër ve spojení s reverzibilním ventilátorem udržují chladicí systém neustále funkční – minimalizují se prostoje stroje a snižuje se rozsah každodenní údržby. Obsluha může pomocí Develon Smart Touch snadno nastavit standardní intervaly pro zpětný chod ventilátoru. Výkon je regulován, aby se snížila spotřeba paliva a zkrátily doby zahřívání.

PŘÍVOD VZDUCHU

Bezúdržbový cyklonový vzduchový předfiltr zachytí více než 99 % částic o velikosti 20 mikronů a větších. Čištění a výměna kazet jsou potřeba pouze v dlouhých intervalech. Kromě prodloužení životnosti vzduchového filtru zajišťuje předfiltr také lepší spalování a delší životnost motoru.

JSME TU PRO VÁS

Zvyšte svou produktivitu a provozuschopnost strojů prostřednictvím našich originálních dílů Develon; Protection+, prodloužená záruka vztahující se na díly, cestu a servis (konzultujte s místním prodejcem); a smlouva o údržbě, v jejímž rámci vám prodejce zajistí poskytování rutinního servisu v pravidelných intervalech.

SPRÁVA VOZOVÉHO PARKU

S DEVELON Fleet Management Web můžete proaktivně reagovat na stav stroje, správně plánovat údržbu a snižovat prostoje.

BEZPEČNÝ PŘÍSTUP

Díky několika plošinám a madlům usnadňujícím přístup a pohyb na stroji je zajištěno, že obsluha má vždy k dispozici pevnou oporu, které se může přidržet, a kontakt ve třech bodech.



TECHNICKÉ ÚDAJE

MOTOR

	DL220-7	DL250-7
Model	Develon DLo6	
Počet válců	6	
Zdvihový objem	5,9 l	
Max. výkon (SAE J1995)	119 kW/162 k při 2100 ot./min	128 kW/174 k při 2100 ot./min
Max. točivý moment (SAE J1995)	736 Nm při 1400 ot./min	804 Nm při 1400 ot./min
Vrtání × zdvih	100 × 125 mm	100 × 125 mm
Spouštěč	24 V – 6 kW	
Baterie – alternátor	2 x 12 V – 24 V / 80 A	
Vzduchový filtr	Odstředivý předřazený čistič Top Spin™ Donaldson® s dvoustupňovým suchým filtrem	
Chlazení	Chladicí obal s automatickým reverzním ventilátorem usnadňuje čištění chladiče. Automatické nastavení rychlosti otáček v závislosti na teplotních podmínkách.	
Chladič	Chladič se širokými žebry – mezichladič / chladič hydraulického oleje / chladič převodového oleje	

NÁPRAVY

	DL220-7	DL250-7
Poměr uzávěrky LSD	30 % (přední a zadní)	
Poměr uzávěrky HDL	100 % (přední)	
Úhel oscilace	+/- 11°	
Velikost pneumatiky – standardní	20.5 R25	

ZVEDACÍ RAMENO

Cyklus zatížení	DL220-7	DL250-7
Zvedací rameno – nahoru	6,2 s	6,3 s
Zvedací rameno – dolů	3,7 s	3,5 s
Lžice – vyklopení	1,5 s	1,6 s

HYDRAULICKÉ VÁLCE

Válec	Množství	Vrtání × průměr tyče × zdvih (mm)	
		DL220-7	DL250-7
Zvedání	2	115 × 75 × 790	
Lžice	1	130 × 80 × 515	135 × 80 × 515

PŘEVODOVKA

	DL220-7	DL250-7
Typ	4stupňová auto Powershift / 5stupňová auto Powershift s uzamknutím (volitelně)	
Rychlosti – vpřed 1 / 2 / 3 / 4	7,0 / 12,8 / 24,1 / 38,9	6,4 / 11,8 / 22,8 / 37,5
Rychlosti – vpřed 1 / 2 / 3 / 4 / 5	6,5 / 13,0 / 20,0 / 29,9 / 40,0	6,0 / 12,0 / 18,5 / 27,7 / 40,0
Rychlosti – zpáteční 1 / 2 / 3	7,4 / 13,4 / 25,3	6,8 / 12,4 / 24,0
Maximální trakce (4stupňová / 5stupňová)	11,2 t / 11,3 t	11,8 t / 13,2 t
Maximální stoupavost	58 % (30°)	

HYDRAULICKÝ SYSTÉM

	DL220-7	DL250-7
Typ	Hydraulický systém s uzavřeným středem a snímáním zátěže	
Hlavní čerpadlo	Duální axiální pístová čerpadla s variabilním zdvihovým objemem	
Maximální průtok	155 l/min	
Maximální tlak	250 bar	265 bar
EMCV	Automatické funkce pro umístění lžice do pozice připravené k hloubení a funkce pro zastavení zvedacího ramena v požadované výšce.	
Filtrace	Při návratu oleje do nádrže se používá filtr ze skleněných vláken s filtrační schopností 10 mikronů.	

KABINA

	DL220-7	DL250-7
Bezpečnostní normy	ROPS ISO 3471:2008 FOPS ISO 3449	

EMISE HLUKU

Emise hluku	DL220-7	DL250-7
Hladina akustického tlaku na pozici obsluhy (ISO 6396)	72 dB	
Hladina akustického výkonu venku (ISO 6395)	104 dB	

STANDARDNÍ A VOLITELNÉ VYBAVENÍ

● Standardní ○ Volitelné

Motor

- Dodatečná úprava výfukových plynů (DOC + DPF + SCR)
- Funkce automatického volnoběhu
- Funkce automatického vypnutí
- Předřazený čistič vzduchu (odstředivý)
- Řízení motoru
- Ventilátor – reverzibilní, s proměnnou rychlostí a automatickou funkcí
- Chladič se širokými žebry

Hnací ústrojí

- Čtyřstupňová převodovka Powershift s měničem točivého momentu
- Správa režimů převodovky
- I.C.C.O. (Inteligentní vypnutí spojky)
- Diferenciál nápravy – diferenciál s omezeným prokluzem (LSD)
- Pětistupňová převodovka Powershift s měničem točivého momentu a uzamknutím
- Diferenciál nápravy – hydraulická uzávěrka diferenciálu (HDL)

Hydraulika

- Hydraulický systém se snímáním zátěže, čerpadlo s variabilním zdvihovým objemem
- EMCV (Elektrický hlavní regulační ventil)
- Ventil 3. cívky
- MCV (Hydraulické pilotní ovládání)
- Ventil 4. cívky

Zvedací rameno

- Standardní zvedací rameno, kinematika Z-bar
- Hydraulické odpružení zvedacího ramena – systém izolace zatížení (LIS)
- Hladká koncová pozice lžice a ramena (pouze s EMCV)
- Paměti pozice
- Automatická pozice lžice „návrat k hloubení“
- Rameno s vysokým zdvihem, kinematika Z-bar

BRZDY

Duální vícekotoučový okruh se slinutými kovovými disky pro prodlouženou životnost. Brzdový systém se aktivuje čerpadlem a okruhy akumulátoru. Pružinová, hydraulicky uvolňovaná parkovací brzda je namontována na převodové hřídeli a okruzích akumulátoru a aktivuje se elektronicky. Typ brzdy: pružinová / hydraulicky uvolňovaná. Brzdové čerpadlo s axiálními písty s variabilním zdvihovým objemem poskytuje výkon 37,8 l/min. Obsluha může aktivovat/deaktivovat funkci vypnutí spojky na brzdovém pedálu pomocí spínače a stejným spínačem může nastavit blízkost snímače. Nouzové brzdy se skládají z dvojitého systému, který je neustále pod tlakem pomocí akumulátorů.

	DL220-7	DL250-7
Brzdná vzdálenost	6,1 m při 32 km/h	6,3 m při 32 km/h

Pracovní nástroje

- Rychlospojka DEVELON
- Lžice DEVELON
- Lžice pro výkon DEVELON

Kabina a pohodlí obsluhy

- Tlakově odolná kabina ROPS (ISO 3471:2008) / FOPS (ISO 3449)
- Sedadlo Grammer se svislým a vodorovným nízkofrekvenčním odpružením, pneumatická bederní opěrka, vyhřívání, tříbodový bezpečnostní pás
- Páčka joysticku s FNR a rolovacím kolečkem integrovaným do pravé loketní opěrky sedadla
- DEVELON Smart Key
- Dálkové otevírání dveří
- DEVELON Smart Touch – 8" dotyková obrazovka, „vše v jednom“
- Systém DEVELON Smart Guidance
- Zpětná zrcátka – vyhřívána
- DEVELON Fleet Management Web (telematický systém)
- 12V zásuvka
- Zásuvka USB
- Ovládání konečky prstů
- Zpětná zrcátka – vyhřívána, elektrické nastavení

Bezpečnost

- Alarm bezpečnostního pásu
- Zadní kamera
- Zpětné světlo stroboskopu
- LED pracovní světla na kabině (2× přední + 2× zadní)
- LED pracovní světla na kabině (4× přední + 4× zadní)
- LED pracovní světla na kabině (6× přední + 6× zadní)

Ostatní

- 20,5 R25 (L3)
- 20,5 R25 (L4)
- 20,5 R25 (L5)
- Automatický mazací systém
- Přídavné protizávaží

KAPALINOVÉ OBJEMY

	DL220-7	DL250-7
Palivová nádrž	235 l	
Nádrž DEF (AdBlue®)	30 l	
Chladič systém (chladič)	34 l	
Motorový olej	24,5 l	
Přední náprava	23 l	
Zadní náprava	23 l	
Převodový olej	32 l	
Hydraulický systém	120 l	
Hydraulická nádrž	85 l	

ÚDAJE O VÝKONU A ROZMĚRY

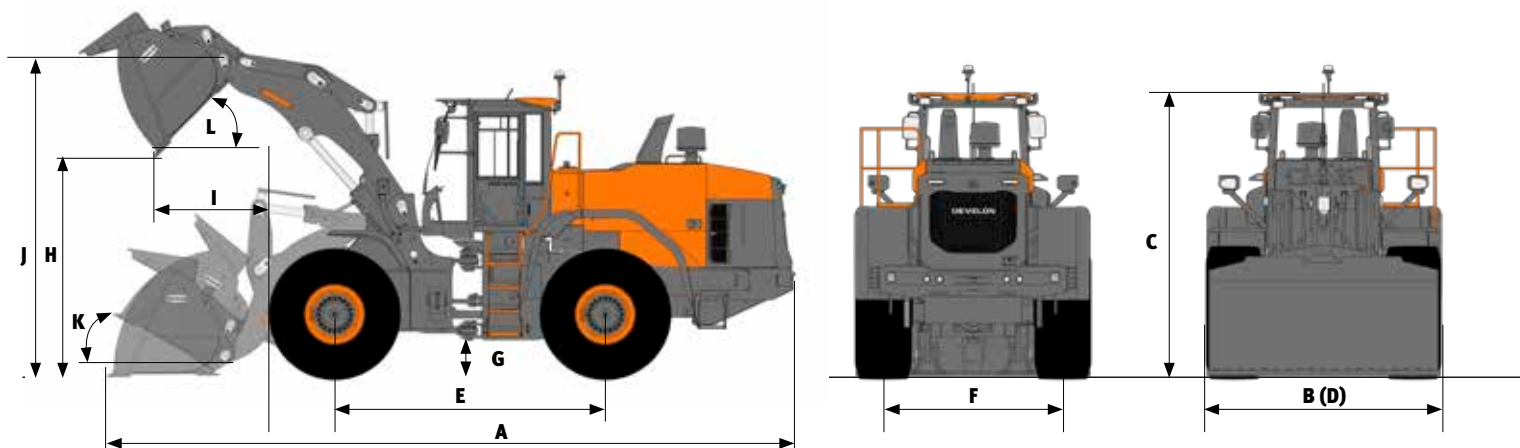

DL220-7

S čepy	Jednotka	Lžice Eco		Lžice pro výkon				Vysoký zdvih
		Obecný účel		Obecný účel		Manipulace s materiálem		
Nástroje pro zachycení zeminy		2,2 m ³ ZUBY	2,3 m ³ PŘÍŠR. BŘIT	2,5 m ³ PŘÍŠR. BŘIT	2,4 m ³ ZUBY	2,5 m ³ PŘÍŠR. BŘIT	2,4 m ³ ZUBY	
Vrchovatý objem ISO/SAE	m ³	2,2	2,3	2,5	2,4	2,5	2,4	=
Kapacita při faktoru naplnění 110 %	m ³	2,4	2,5	2,8	2,6	2,8	2,6	=
B Šířka lžice	mm	2550	2550	2550	2550	2550	2550	=
Vylamovací síla	kN	103	97	91	96	96	102	=
Statické překlopné zatížení (přímý směr)	kg	10709	10652	10390	10440	10472	10557	-1704
Statické překlopné zatížení (plné otočení - 40°)	kg	9440	9383	9125	9175	9204	9288	-1502
H Výška vyklopení (při 45° - plné zvednutí)	mm	2710	2784	2741	2664	2779	2702	+481
I Dosah vyklopení (při 45° - plné zvednutí)	mm	1068	1010	1042	1144	1009	1110	+10
Výkopová hloubka	mm	67	61	66	42	66	42	+66
J Výška v bodě čepu lžice	mm	3853	3853	3853	3853	3853	3853	+449
Max. úhel náklonu v poloze přenášení	°	47	47	45	45	45	45	+3
Max. úhel náklonu při plném zvednutí	°	59	59	59	59	59	59	+2
K Max. úhel náklonu na zemi	°	43	43	41	40	41	40	+1
Max. úhel náklonu při max. dosahu	°	59	59	59	59	59	59	-1
L Max. úhel vyklopení při plném zvednutí	°	48	48	48	48	48	48	-2
Max. úhel vyklopení při max. dosahu	°	65	65	65	65	65	65	-5
Max. úhel vyklopení na zemi	°	64	64	64	64	64	64	-1
Vnější poloměr - břit lžice	mm	6058	6016	6040	6085	6019	6063	+179
Vnější poloměr - strana pneumatiky	mm	5502	5502	5502	5502	5502	5502	=
E Rozvor	mm	3050	3050	3050	3050	3050	3050	=
D Šířka k okraji pneumatik	mm	2539	2539	2539	2539	2539	2539	=
F Nášlap	mm	1930	1930	1930	1930	1930	1930	=
G Světla výška (při 12° osc.)	mm	434	434	434	434	434	434	=
A Celková délka	mm	7557	7458	7515	7618	7465	7568	+393
C Celková výška	mm	3313	3313	3313	3313	3313	3313	=
Provozní hmotnost	kg	13140	13198	13430	13379	13377	13291	+166

Všechny kapacity podle normy ISO 7546, s rovným břitem [měřeno na špičkách zubů lžice nebo břitu], pneumatiky Bridgestone 20.5 VJT (L3), základní konfigurace EU.



DL250-7

S čepy	Jednotka	Lžice Eco		Lžice pro výkon				Vysoký zdvih
		Obecný účel		Obecný účel		Manipulace s materiálem		
		2,4 m ³ ZUBY	2,5 m ³ PŘÍŠR. BŘIT	2,7 m ³ PŘÍŠR. BŘIT	2,6 m ³ ZUBY	2,7 m ³ PŘÍŠR. BŘIT	2,6 m ³ ZUBY	
Nástroje pro zachycení zeminy								
Vrchovatý objem ISO/SAE	m ³	2,4	2,5	2,7	2,6	2,7	2,6	=
Kapacita při faktoru naplnění 110 %	m ³	2,6	2,8	3,0	2,9	3,0	2,9	=
B Šířka lžice	mm	2740	2740	2550	2550	2550	2550	=
Vylamovací síla	kN	117	116	99	104	104	110	+1
Statické překlopné zatížení (přímý směr)	kg	11128	11015	10800	10851	10888	10938	-1783
Statické překlopné zatížení (plné otočení – 40°)	kg	9809	9696	9490	9540	9574	9624	-1572
H Výška vyklopení (při 45° – plné zvednutí)	mm	2679	2762	2696	2620	2734	2657	+482
I Dosah vyklopení (při 45° – plné zvednutí)	mm	1082	1017	1082	1184	1048	1150	+11
Výkopová hloubka	mm	77	71	66	42	66	42	+66
J Výška v bodě čepu lžice	mm	3853	3853	3853	3853	3853	3853	+449
Max. úhel náklonu v poloze přenášení	°	47	47	45	45	45	45	+3
Max. úhel náklonu při plném zvednutí	°	59	59	59	59	59	59	+2
K Max. úhel náklonu na zemi	°	43	43	41	40	41	40	+1
Max. úhel náklonu při max. dosahu	°	59	59	59	59	59	59	-1
L Max. úhel vyklopení při plném zvednutí	°	48	48	48	48	48	48	-2
Max. úhel vyklopení při max. dosahu	°	65	65	65	65	65	65	-5
Max. úhel vyklopení na zemi	°	64	64	64	64	64	64	-1
Vnější poloměr – břit lžice	mm	6161	6115	6066	6111	6045	6089	+178
Vnější poloměr – strana pneumatiky	mm	5502	5502	5502	5502	5502	5502	=
E Rozvor	mm	3050	3050	3050	3050	3050	3050	=
D Šířka k okraji pneumatik	mm	2539	2539	2539	2539	2539	2539	=
F Nášlap	mm	1930	1930	1930	1930	1930	1930	=
G Světlná výška (při 12° osc.)	mm	434	434	434	434	434	434	=
A Celková délka	mm	7597	7487	7575	7678	7525	7628	+392
C Celková výška	mm	3313	3313	3313	3313	3313	3313	
Provozní hmotnost	kg	13732	13847	13989	13938	13936	13885	+165

Všechny kapacity podle normy ISO 7546, s rovným břitem [měřeno na špičkách zubů lžice nebo břitu], pneumatiky Bridgestone 20.5 VJT (L3), základní konfigurace EU.



Powered by Innovation

ZJISTĚTE VÍCE:
DL220-7

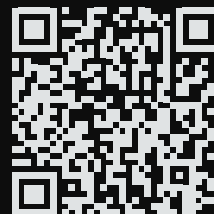

DL250-7

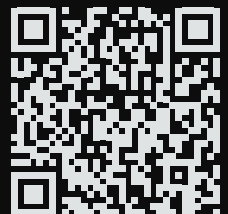

DEVELON

DOOSAN Infracore Europe s.r.o.
IBC - Pobřežní 620/3, 186 00 Praha 8-Karlín
Czech Republic

©2023 DEVELON D4600852-CZ (04-23)

Určité specifikace jsou založené na technických výpočtech a nejsou skutečnými měřeními. Specifikace jsou poskytnuty pouze za účelem srovnání a mohou být změněny bez předchozího upozornění. Specifikace pro vaše individuální zařízení Develon se může lišit na základě běžných změn v provedení, výrobě, provozních podmínkách a dalších faktorech. Na fotografických zařízeních Develon může být zobrazeno jiné než standardní vybavení.